



**Fjell kommune**  
**Kommuneadvokaten**

# Forvaltningsrett

Utvalgte emner  
for  
Kommunestyret i Fjell kommune

17.11.2011



Dag-Heine Bjørndal  
advokat MNA

# Introduksjon

- Kort introduksjon av foreleseren
- Hensikten med kurset
- Når er målet med kurset oppnådd?
- Administrasjonens ressurser – en kompetansebank for beslutningstaker

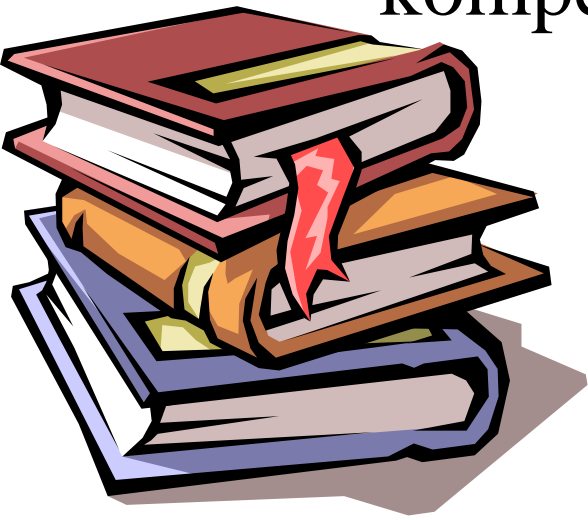

# Virkeområde, fvl. §1

- Kjøreregler for forvaltningen.
  - Organer for stat eller kommune.
  - Private.
- Utøving av offentlig myndighet.
- Grunneggende: Tillit, kontradiksjon, rettsikkerhet og effektivitet.

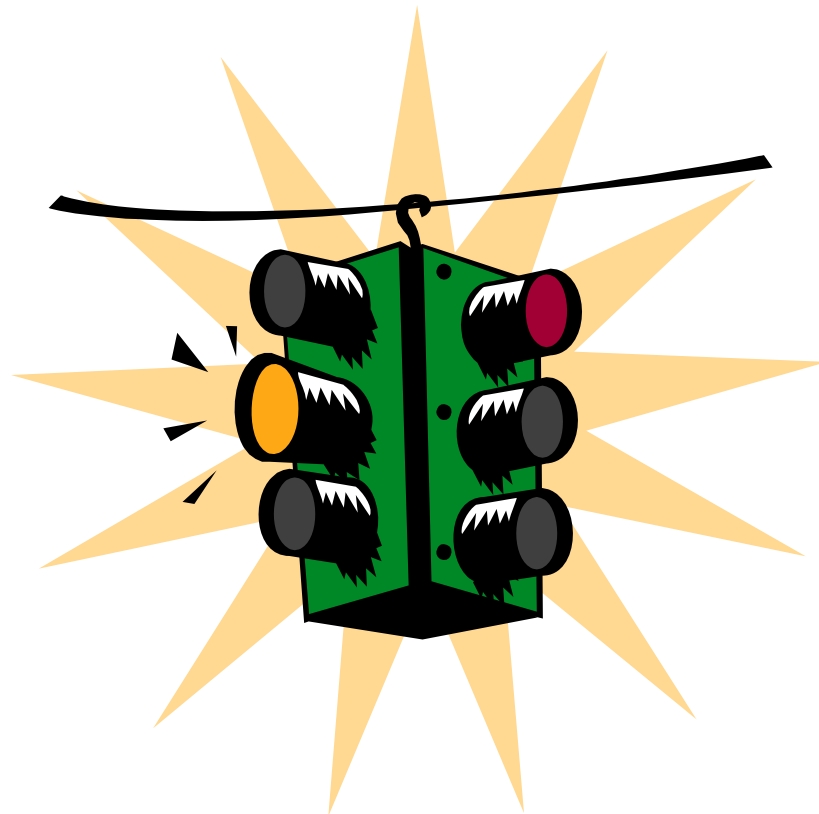

# Taushetsplikt, fvl. §13

- Gjelder ovenfor alle utenforstående.
  - Kolleger.
  - Andre fvl.organer.
  - Andre aktører.
- Unntak:
  - Lovbestemt oppl.plikt eller opphevelse av taushetsplikt.
- Samtykke kan gis av part.
- Vi går dypere i dette senere i dag....



# Veiledningsplikt, fvl. §11

- Generell veiledningplikt.
  - Avhengig av ressurser.
  - Finnes likevel et minstemål.
- Info på andre måter?
  - Internett.
  - Brosjyre.



# Habilitet, fvl. §6

- Tillit til forvaltningen.
  - Forskjellige partstilknytninger.
  - Eget til å svekke tilliten.
- Virkningen av inhabilitet.
  - Underordnede.
  - Overordnede.
  - Andre fvl.organer.
- Mer om dette senere i dag!



# Et viktig skille...

- Politisk representant
- og
- Partsrepresentant
- Betydning for habiliteten???

# Ansvar for sakens opplysning, fv1. §17.

- Generelt prinsipp.
  - Forsvarlig avgjørelse.
    - Ikke nødvendigvis riktig.
- Effektivitet vs. Rettsikkerhet.
- Feil kan skje
  - Ikke et rettsikkerhetsproblem i seg selv Omgjøringsreglene en buffer.

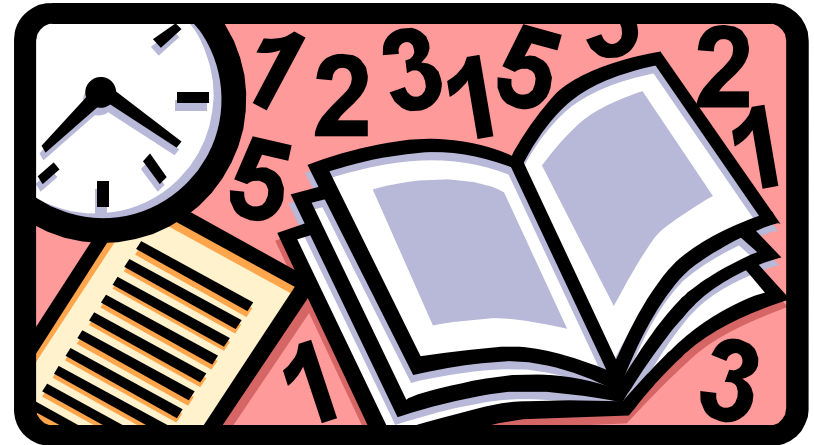

# Enkeltvedtak, fvl. §2.

- Avgjørelse
- Utøving av offentlig myndighet.
  - Enkeltpersoner.
  - Rettigheter eller plikter.
- **Betydningen** av at en beslutning er et enkeltvedtak:
  - Krav til saksbehandlingsprosedyrer
- Finnes saker som ikke er enkeltvedtak....?

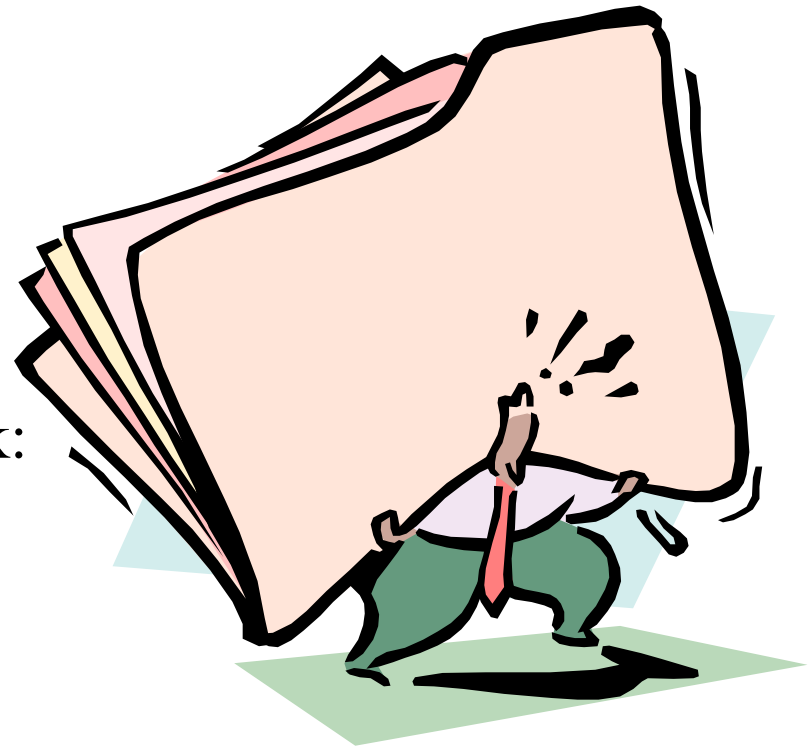

# Part, fvl. §2

- Den vedtaket retter seg direkte mot.
- Avgjørelsen må berøre direkte.
- Avgrensing mot andre.
  - Nabo
  - Int.org.
  - Kommune.



# Forhåndsvarsel, fvl. §16.

- Parten skal varsles før vedtak treffes.
- Unntak:
  - Parten vet at vedtak skal treffes.
  - Innvilgelse av søknad.
  - Parten blir fornøyd.
  - Åpenbart unødvendig.
- Formen for varsling.



# Vedtak, fvl. §§23-25.

- Skriftlig.
- Henvisning til hjemmel.
- Orientering om klagerett.
- Henvisning til fakta.

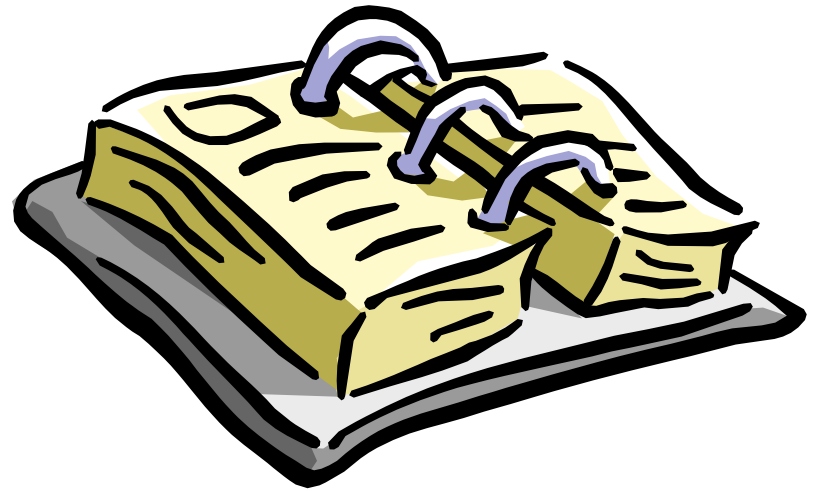

# Klage, fvl. §28.

- Klagerett:
  - Part.
  - Rettslig interesse.
- Klagefrist: 3 uker.
  - Kan forlenges i visse tilfeller.
- Formkrav.
- Kompetanse:
  - Underinstansen.
  - Klageinstansen.



# Dokumentinnsyn, fvl. §§18, 19 og offl.

- Offentlighetsprinsippet.
  - Unntak:
    - Taushetsplikt.
- Partens rett til å se sakens dokumenter.
  - Unntak:
    - Interne dokumenter.





**Fjell kommune**  
**Kommuneadvokaten**

# Nærmere om habilitetsreglene



Dag-Heine Bjørndal

advokat MNA

# Innholdet i begrepet habilitet

- Et juridisk vilkår.
  - Sier noe om tilknytningen til saken.
- Definisjonen fremgår i realiteten av fvl. §6, 2. ledd: ”egnet til å svekke tilliten til”.

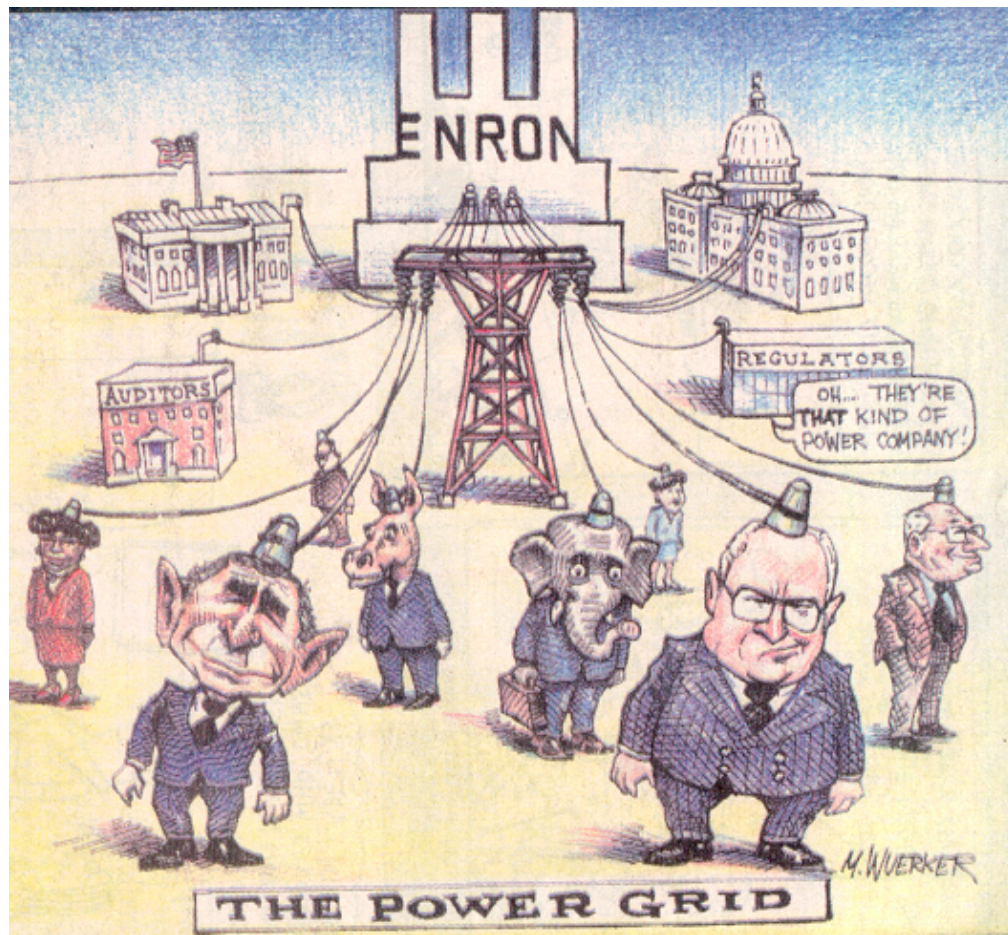

# Legislative hensyn

- Habilitetsreglene skal:
  - Sikre tillit til forvaltningen.
  - Verne tjenestemannen?
  - Sikre upartiske avgjørelser.
  - En av flere mekanismer for å fremme rettssikkerheten (hindre vilkårlig maktbruk).



# Virkeområde - personkrets

- Reglene i fvl. §6 gjelder for:
- ”offentlig tjenestemann”, fvl. §6, 1. ledd.
- ”envher annen som utfører tjeneste eller arbeid for et forvaltningsorgan”, fvl. §10, jfr. §1:
  - Folkevalgte
  - Tilsatte i kommunale foretak
  - Private?

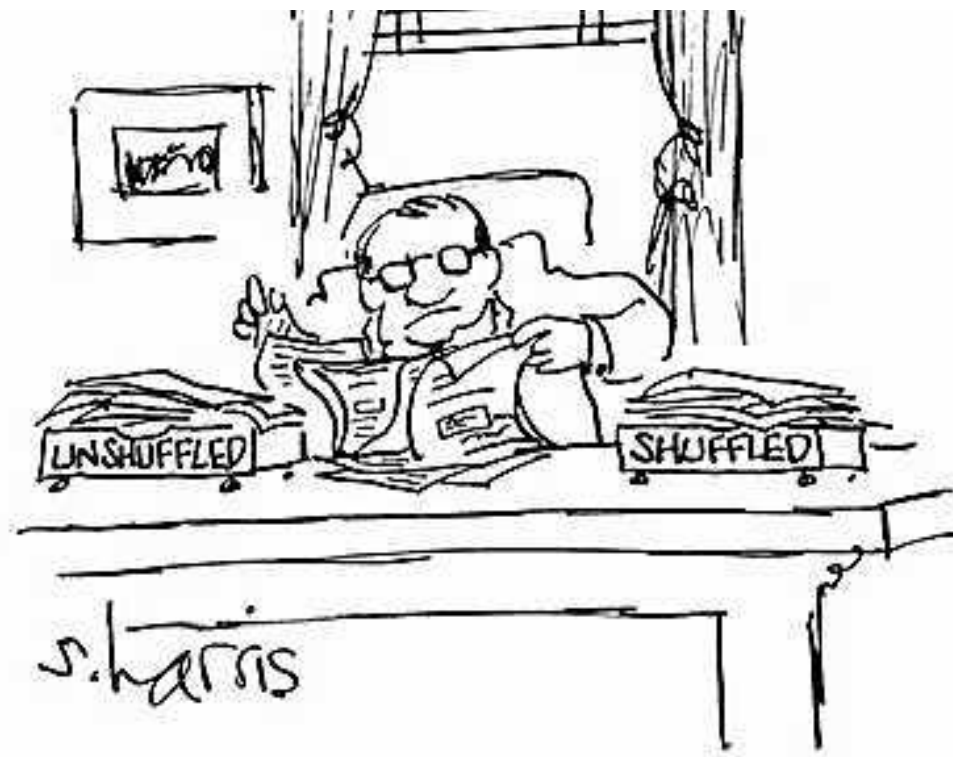

# Saklig virkeområde for inhabilitsreglene

- Habilitet gjelder enkeltsaker:
- Tilrettelegging av grunnlaget for en avgjørelse, eller
- å ta en avgjørelse.
  - Utredninger
  - Innstillinger
  - Prosessledende avgjørelser
  - Vedtak og enkeltvedtak
  - Forskrifter

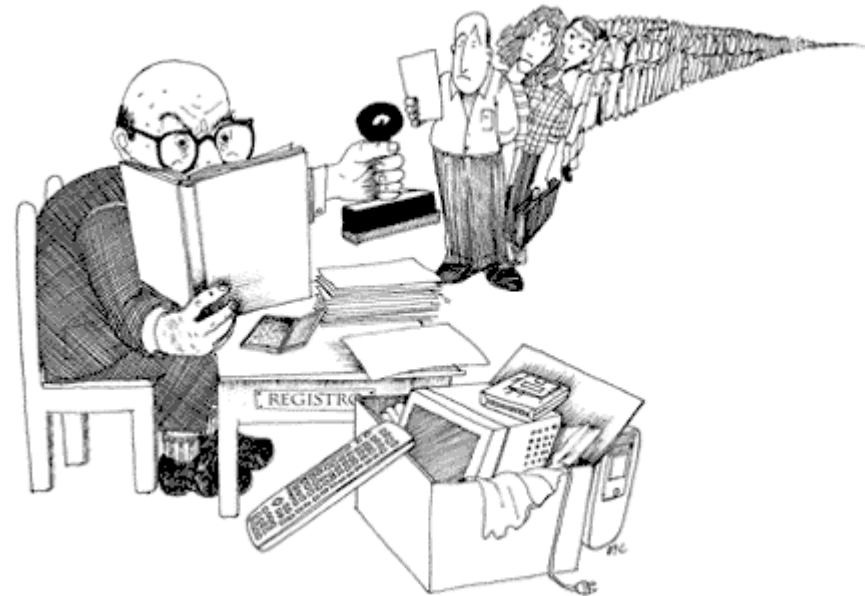

# Den røde tråden – hovedinnholdet i reglene om habilitet

- Tilknytning til partsinteresser.
  - Part: Den vedtaket retter seg mot eller direkte gjelder.
- Fvl. §6, 1. ledd: Automatisk inhabilitet.
- Fvl. §6, 2. ledd: Vurdering.
- Felles: Fokuset på partsinteresser.

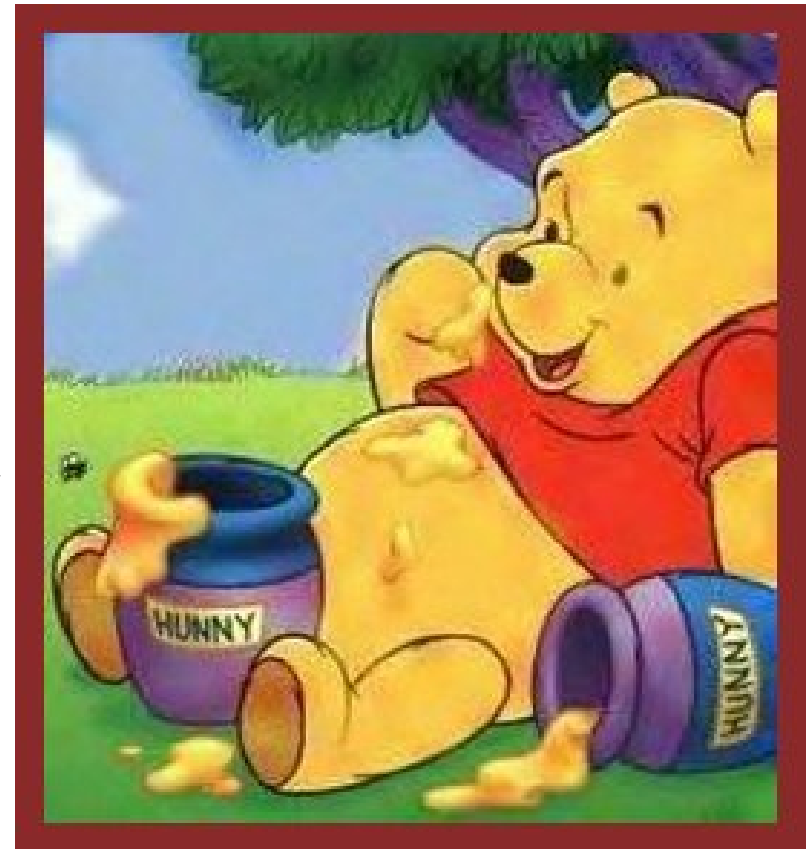

# Fvl. §6, 1. ledd: Automatisk inhabilitet – personlig tilknytning

- En tjenestemann er inhabil når han:
  - er part i saken.
  - er i slekt med en part – inntil svogerskap.
  - har vært eller er gift med en part.
  - er forlovet med en part.
  - er fosterforelder eller fosterbarn til en part.



# Fvl. §6, 1. ledd: Automatisk inhabilitet – juridisk tilknytning

- En tjenestemann er inhabil når han har ledende stilling i, eller er medlem av styret for:
  - et selskap som er part i saken.
- NB! Lovendring i 2011.
  - Ikke lenger unntak for offentlig eide selskaper.
- Inhabilitet også ved:
  - ledende stilling i sparebank, stiftelse eller forening som er part i saken.



# Habilitet i budsjettsaker mm

- Ny regel i fvl. §6, 1. ledd, e):
  - når han leder eller har ledende stilling i, eller er medlem av styret eller bedriftsforsamling for:
    1. et samvirkeforetak, eller en forening, sparebank eller stiftelse som er part i saken, eller
    2. et selskap som er part i saken.
- Gjelder IKKE: Budsjettsaker, kommuneplaner, og andre overordnede saker.

# Fvl. §6, 2. ledd: Vurdering av inhabilitet

- Tjenestemannen er inhabil når det foreligger forhold som **er egnet til å svekke tilliten** til ham.



# De enkelte vilkår i fvl. §6, 2.ledd

- ”andre” – peker på momentene og vektingen i 1. ledd, angir en målestokk.
  - ”særegne forhold” – har ikke selvstendig betydning.
  - ”egnet til” – ikke krav om faktisk svekket tillit.
  - ”å svekke tilliten til hans upartiskhet” – det avgjørende vilkåret.

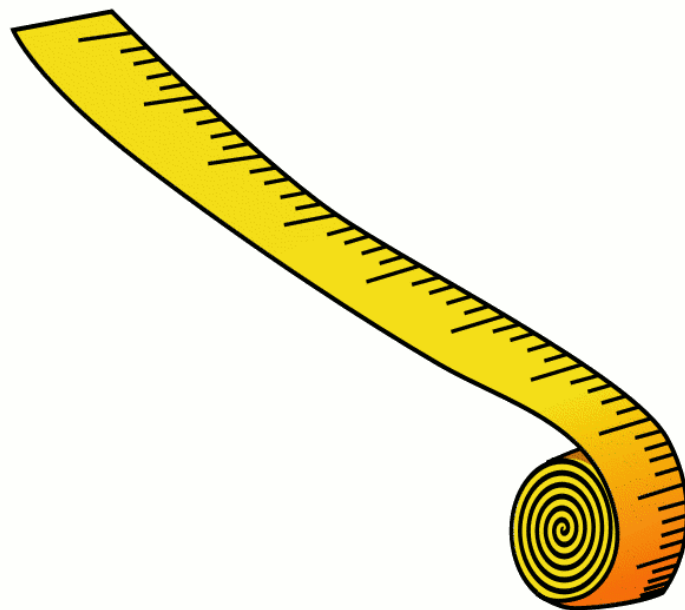

# Vuderingsmomentene i fvl.

## §6, 2. ledd



- Det skal bl.a. legges vekt på om avgjørelsen kan innebære:
  - Særlig fordel, tap eller ulempe,
  - for tjenestemannen eller noen som han har nær personlig tilknytning til.
- Inhabilitetsinnsigelse skal alltid vektlegges.

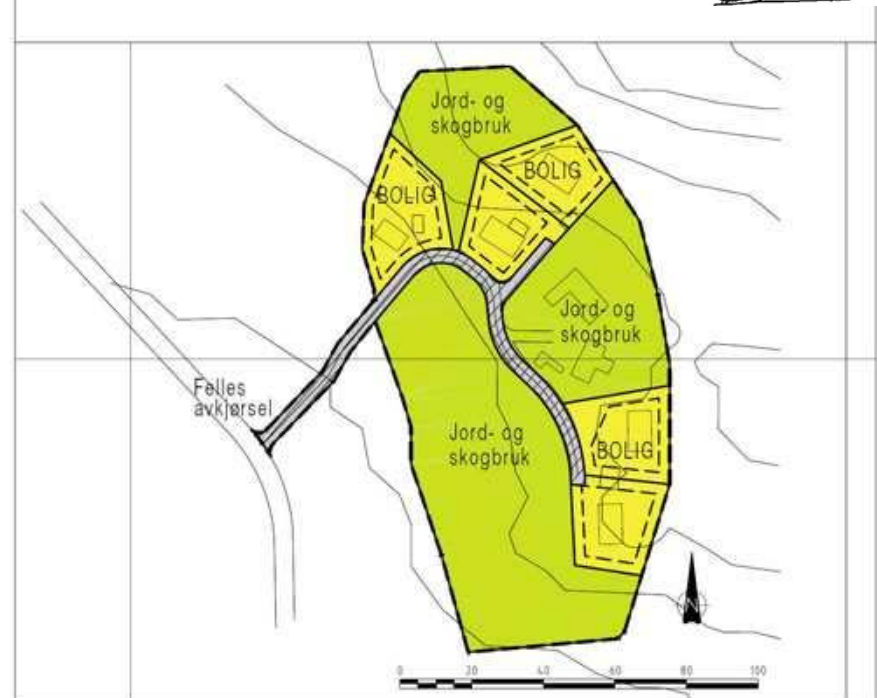

FORENKLET TEGNFORKLARING



1 BYGGEOMRÅDER  
BOLIGER (Husplasseringer er bare en illustrasjon)



2 LANDBRUKSOMRÅDER  
Jord- og skogbruk



7 FELLESOMRÅDER  
Felles avkjørsel



BYGGEGRENSE

# Overordnet tjenestemann blir inhabil

- Når overordnet tjenestemann er inhabil:
  - Direkte underordnet blir også inhabil.
  - P.g.a. avhengighetsforholdet mellom overordnet og underordnet.
- Gjelder bare innen samme forvaltningsorgan.
- Gjelder bare ”avgjørelse”



# Hvem avgjør spørsmålet om inhabilitet?

- For ansatte:  
Tjenestemannen selv, fvl. §8.
  - I noen tilfeller avgjøres spm. av overordnet.
- I kollegiale organer, av organet selv ved avstemning, uten at den påstått inhabile selv deltar.
- Spesialregel der flere medlemmer kan være inhabile – gjelder ikke der kun en er inhabil!



# Unntaket i §6, 4. ledd

- En tjenestemann kan ha et syn i en sak som gjør at han er 100% upartisk.
- Kan han likevel være inhabil?
- Sikkerhetsventil i fvl. §6, 4. ledd.
  - Brukes stort sett bare på prester.

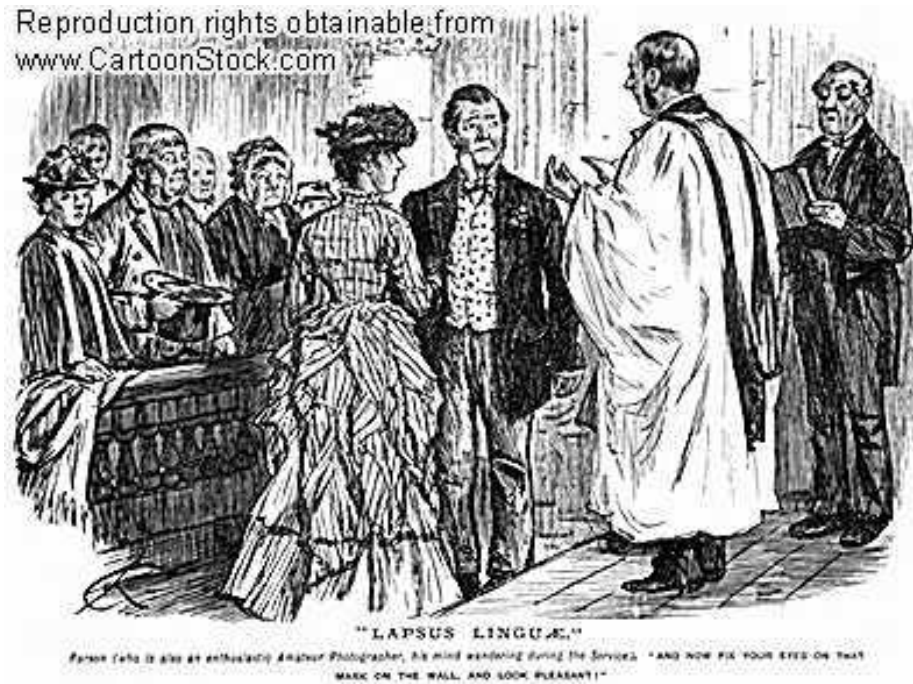

# Følger av inhabile tjenestemenn

- Ugyldighet, se fvl. §41.
  - Kommer bl.a. an på hvem som var inhabil, og
  - hvor nærmt den inhabile tjenestemannen er selve beslutningen.
- Må ha påvirket utfallet av saken.

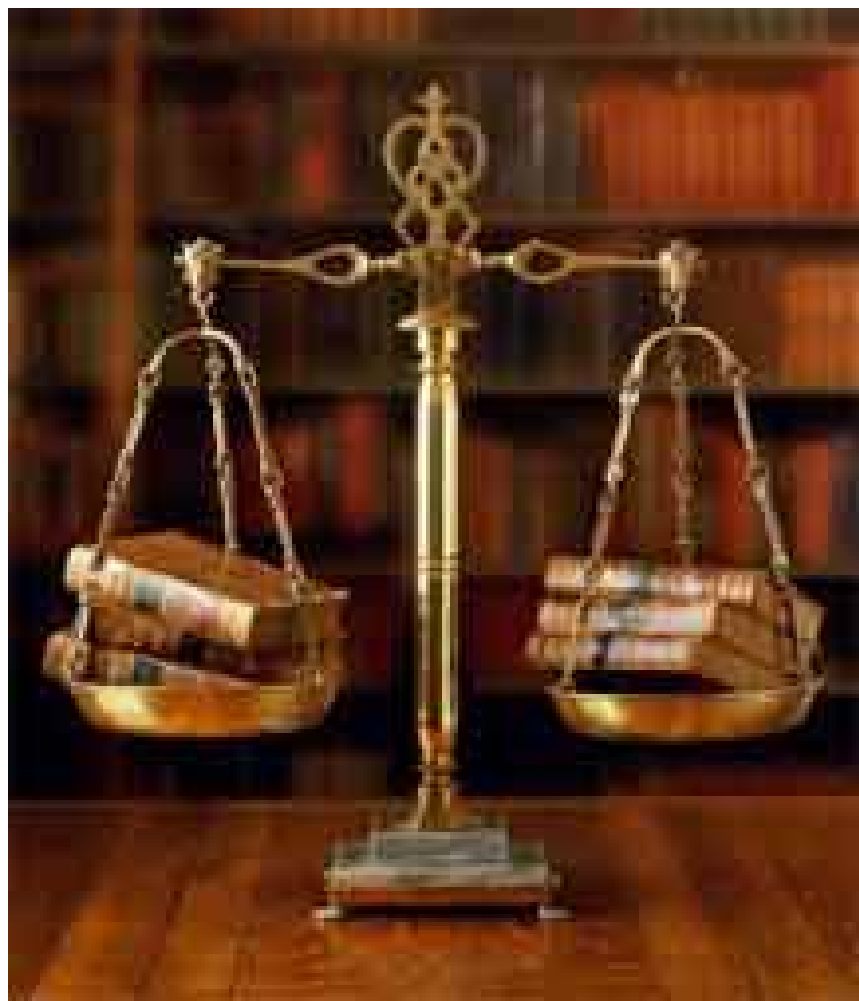

# Komml. §40, pkt. 3, b) og c)

- I vanlige saker: Medvirkning i egenskap av folkevalgt, i tilretteleggelsen av grunnlaget for en avgjørelse.
- I klagesaker: Dersom en har vært med å treffe det påklagede vedtak, eller forberedte det.



**Fjell kommune**  
**Kommuneadvokaten**

# Nærmere om innsynsregler og taushetsplikt



Dag-Heine Bjørndal  
advokat MNA

# Teieplikt



Oversyn og utvalde problemstillinger

# Hovudregel – fl. §13

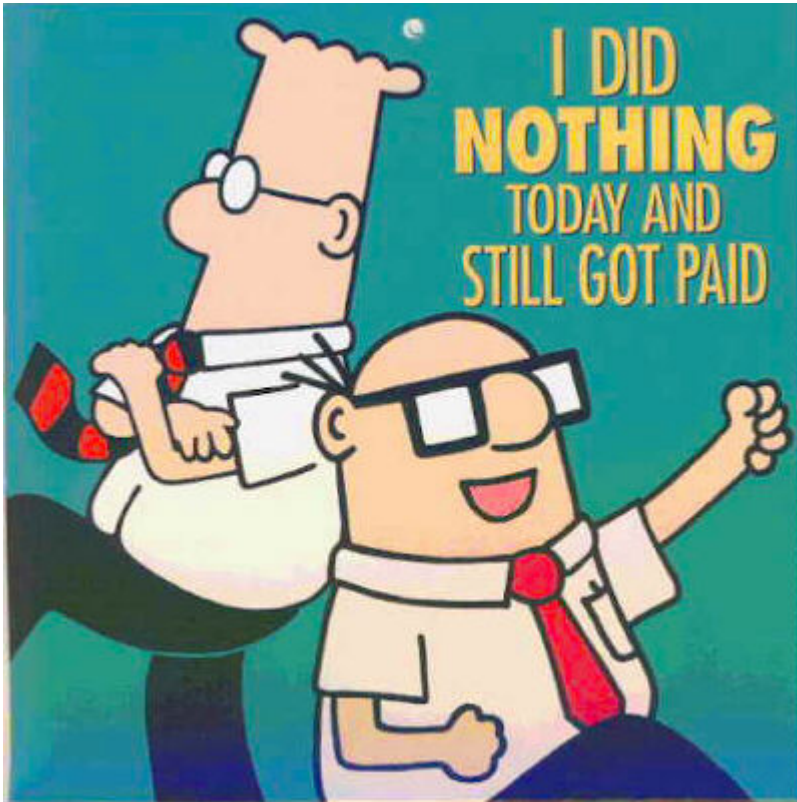

- Fvl. gjeld for all offentleg verksemd.
- Teieplikta gjeld for alle som utfører teneste for forvaltninga.
- Fast tilsett, vikar, oppdragstakar.

# Avgrensning i tid



- Teieplikta gjeld:
  - Etter at tenesta er avslutta.
  - Særlig aktuelt for konsulentar og oppdrags-takar.

# Gjeld reglane i §13 for politikarar?

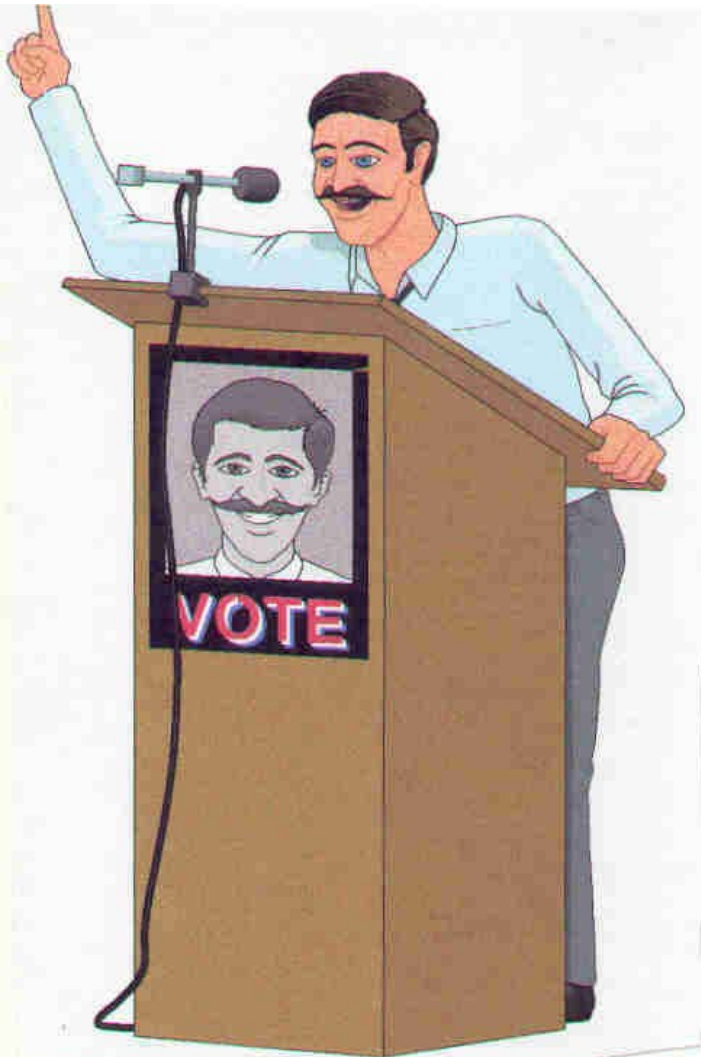

- Lova nyttar ordet "enhver", som gjer "tjeneste eller arbeid" for eit forvaltningsorgan.
- Fvl. §1 definerer kva som er eit forvaltningsorgan.
  - Politikarar er også omfatta.

# Kva er omfatta av teieplikta?



**Sssssshhhh...**

**Salaries are  
secret around  
here.**

- ”noens personlige forhold”.
  - Familietilhøve
  - Bustadtilhøve
  - Økonomi
  - Helse
  - Følelsesliv

# Opplysninger som ikkje er personlege – lista i §13.

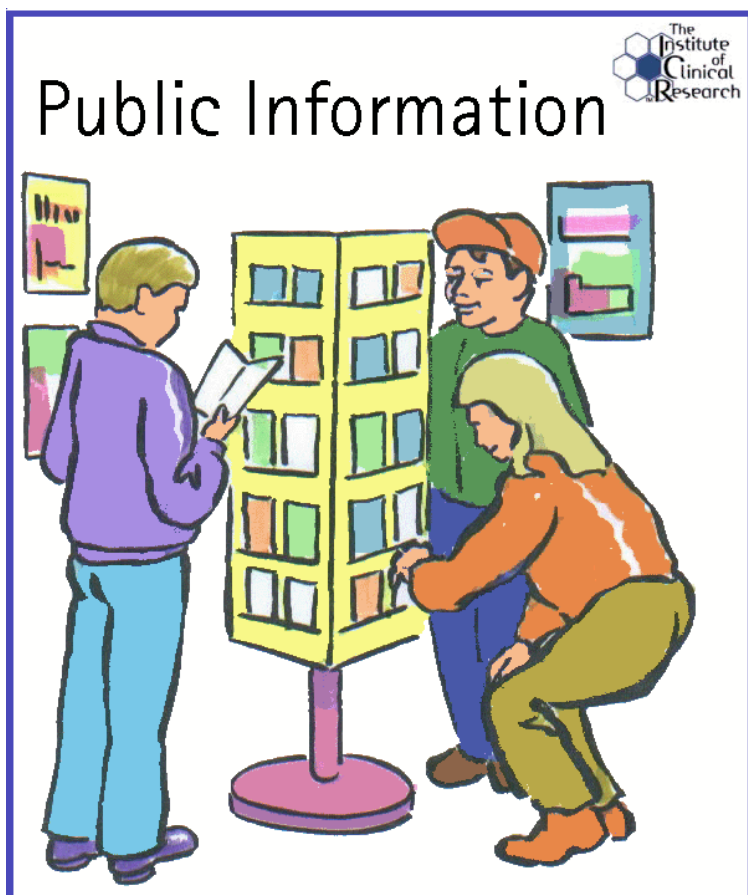

- ”Fødested”
- ”Fødseldato”
- ”Personnummer”
- ”Statsborgerforhold”
- ”Sivilstand”
- ”Yrke”
- ”Bopel”
- ”Arbeidssted”

# Praktisk hovudregel, §13



- Opplysningar som ”røper et klientforhold” som reknast for å vere eit personleg tilhøve.
  - Tilknyting til rusinstitusjonar, barnevern, sosialkontor, o.s.b.

# Forretningstilhøve, §13, 1. ledd, 2)

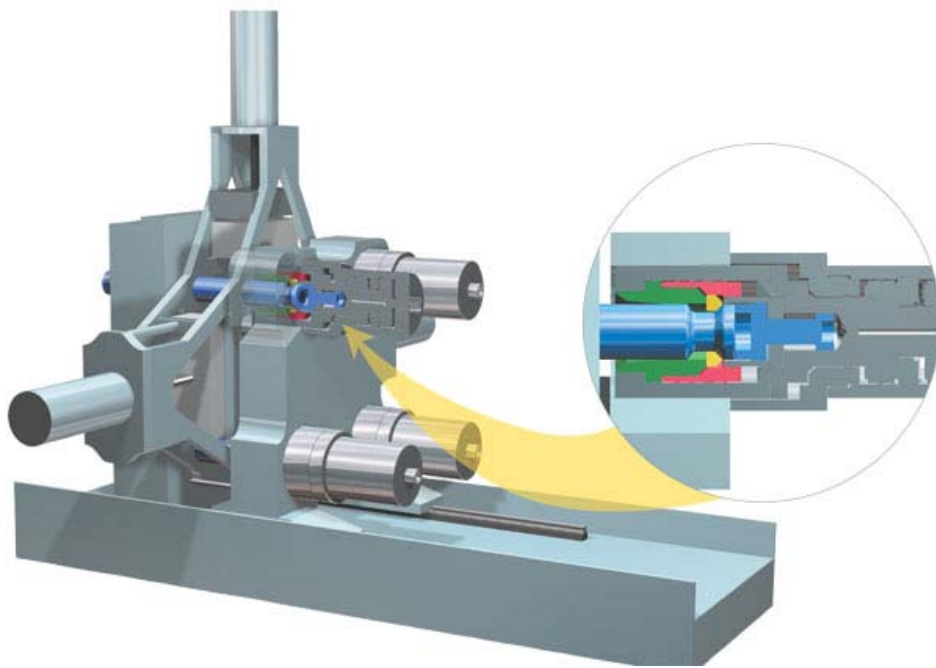

- Tekniske innretningar og framgangsmåter, drifts- eller forretningstilhøve.
- Krav på hemmeleg hald av omsyn til konkurranse med andre.
- Døme:
  - Ordførarkjedet.
  - IT-løysingar.

# Korleis utøve teieplikt



- Det banale: Ikkje seie noko.
- Gjeld også i fritida di!
- Gjeld også kollegaene dine!
- Lova nyttar ordet ”hindre”:
  - Låse kontoret.
  - Hindre adkomst til dokument.
  - Stogge andre tenestemenn/kvinner.
  - O.s.b.

# Når vern ikkje er naudsynt, §13a

- Unntak frå reglane, §13a:
  - Teieplikt gjeld ikkje i høve til den det gjeld.
  - Teieplikta kan hevast ved samtykke.
  - Opplysningar nytta i statistikk.
  - ”Ingen berettiget interesse” talar for at opplysningane vert helde hemmelege.
  - Denne unntaksregelen må nyttast med varsemd!



Offentleglova

# Offentlighetsloven

- Hovedregel: Offl. §3
- Alle dokumenter er offentlige.
- Unntak: Taushetsplikt
- Definisjon på dokument: §4

# Unntakene i offentlighetsloven

- Taushetsbelagte opplysninger, offl. §13
- Organinterne dokumenter, offl. §14
- Dokumenter for intern saksforberedelse, offl. §15
- Unntak fra unntakene i §§14 og 15 (IKKE §13): Offl. §16
  - Saksfremlegg til politiske organ
  - Sakslister til politiske organ

# Opplysninger utanom tenesta



# Opplysningar ein får i fritida



- Opplysningar ein får i fritida:
  - Ikkje hemmeleg.
- Teieplikta gjeld opplysningar ein får ”i forbindelse med tjenesten”.



# Rettspraksis

– opplysninger i fritida  
eller i tenesta???

”Tiltalte må etter mitt syn ha oppfattet Es henvendelse som en appell til henne qua sosialarbeider, idet hun straks gav uttrykk for at det var bedre at E oppsøkte henne neste dag på kontoret.

Det saksforhold herredsretten på dette punkt har funnet bevist og lagt til grunn, fyller etter mitt syn kravene til straffbar krenkelse av taushetsplikt i forhold til personlige opplysninger meddelt "i forbindelse med tjenesten eller arbeidet".”

Rt. 1989, s. 1363.

# Når ein treff ein part på gata

- Teieplikta omfattar ikkje berre informasjon i form av munnlege eller skriftlege utsegn.
  - Også handlingar kan røpe til dømes eit klienttilhøve.
- Råd:
  - Vent til parten tek kontakt.
  - Unngå å diskutere sak.
  - Ikkje sei (utan oppfordring) kven du er eller kva du gjer.





## Når politiet ringer

- Teieplikta gjeld også når politiet ringer!
  - Strprl. §230: Teieplikt også i høve til politiet (ikkje foklaringsplikt).
- Unntak:
  - Vitneplikt, etter pålegg frå retten – strprl. §118.
  - Lovbestemde unntak, til dømes i sotjl, bvtjl, eller fvl. §13b, 6.

# Samtykke



# Samtykke



- Når ein må dele opplysningar med andre.
- Den som har krav på hemmelegald, kan samtykke i oppheving av teieplikta.

# Tolking av samtykke

- Informert samtykke.
- Gyldig viljeserklæring.
- Samtykket må alltid tolkast:
  - Omfang: Kva opplysningar kan ein gje?
  - Tid: Kor lenge gjeld samtykket?
  - Brukarkrets: Kven kan få opplysningane?



# Straff



# Kva skjer viss ein bryt teieplikta?

- Brot på teieplikt er straffbart, strfl.

121.

- Skyldkrav: Forsettleg eller grovt aktlaust.
- Straff: Bøter eller fengsel opp til 6 månader.
- Normalt berre etter privat påtale.

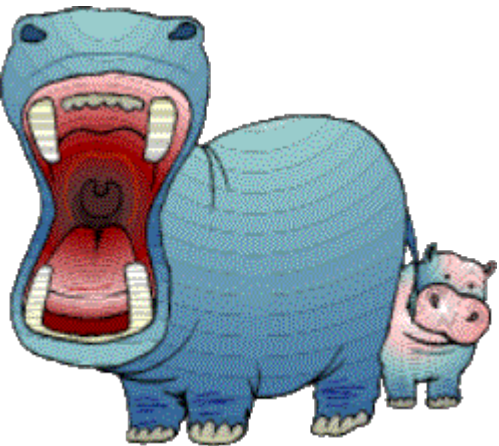

- Arbeidsrettslege følger.
- Følger for tilliten mellom brukaren og tenesta.

# Kommunelovens regler

# Saksbehandlingen i folkevalgte organer

- Vedtak treffes i møter (komml. §30)
- Møtebok: Påbudt!
- I møteboken:
  - Forhandlingene (i praksis framlegg til vedtak)
  - Beslutning om lukkede fører (m/hjemmel)
  - Beslutning om avgjørelse av habilitetsspørsmål.

# Møteoffentlighet, komml. §31

- Møtene er offentlige.
- Unntak:
  - Lukking pga taushetsplikt
  - Lukking i tjenestesaker/personalsaker
  - Lukking pga hensynet til personvern
  - Lukking pga tungtveiende offentlige interesser, jfr. Offl.

# Vedtaksførhet, §33

- Minst halvparten av medlemmene må ha vært til stede under forhandlingene og avgitt stemme.
- For kommunestyret i Fjell: 23 plasser opptatt!

# Endringer av sakslisten

- Utsettelse av sak: Alminnelig flertall
- Møteleders stemme er avgjørende ved stemmelikhet.
- Forespørsler kan rettes til møteleder.
- Saker som ikke står på sakslisten
  - Regel om negativt flertall: 1/3 av møtende medlemmer eller møteleder.
  - Benkeforslag?
  - Fvl. §17, 1. ledd.

# Avstemninger, komml. §35

- Normalt bare krav til alminnelig flertall.
- Møteledes stemme er avgjørende ved stemmelikhet.
- Spesialregel for behandling av økonomiplan og årsbudsjett: En helhetlig avstemning.

# Folkevalgtes retter og plikter

- Rett og plikt til å delta i møter, §40.
- Unntak: Gyldig forfall
- Plikt til å avgi stemme (unntatt ved valg og ansettelses)
- Unntaket i pkt. 4: Vektige personlige grunner.